

IT-Dienstleistungen in Museen

Das BSZ als Application Service Provider im MusIS-Verbund Baden- Württemberg

Dr. Karin Ludewig, BSZ

Mutec 2005
München

- ist eine Einrichtung des Landes Baden-Württemberg
- untersteht der Dienst- und Fachaufsicht des Ministeriums für Wissenschaft, Forschung und Kunst Baden-Württemberg
- hat seinen Sitz in Konstanz mit einer Außenstelle in Stuttgart (früher: Zentralkatalog BW)
- ca. 45 MA (DV-MA, Bibliothekare, Museologen ...)

- Planung, Entwicklung, Pflege und Betrieb des Verbundsystems in technischer und bibliothekarischer Hinsicht
- Planung, Entwicklung, Pflege und Betrieb von Lokalsystemen in technischer und bibliothekarischer Hinsicht
- Aufbau Digitale Bibliothek
- Leihverkehrsaufgaben/Fernleihe/Online-Fernleihe
- Service-Leistungen für Museen
- Technische Serviceleistungen für Archive (Landesarchiv Baden-Württemberg)



Zentrale Datenbank für die automatisierte, kooperative Katalogisierung für den Gesamtnachweis der Medienbestände und elektronischen Ressourcen in der Verbundregion SWB.

- 10 Mio. Titeldaten
- 30 Mio. Bestandsnachweise
- 3 Mio. Autorendaten
- 1 Mio. Körperschaftsdaten
- 4 Mio. Schlagwortdaten

Anlass:

Beginn der 90er Jahre - Vorgabe des
Finanzministeriums:

Entwicklung eines Gesamtkonzepts für
den Einsatz von EDV

- Vernetzung,
- technische Ausstattung
- landeseinheitliche Software

Ziel:

Ein landeseinheitliches Museumsinformationssystem

Der Einsatz eines landeseinheitlichen Workflow-Systems und die damit verbundene Vernetzung aller Arbeitsbereiche verbessert und erleichtert die Museumsarbeit (Rationalisierung) und garantiert eine höchstmögliche Daten-Integrität, das heißt höchstmögliche Einheitlichkeit und Zuverlässigkeit der Daten.

zentrale Betreuung durch das BSZ

- zentral betriebene Datenbanken
- zentral koordinierte Datenerhebung

gemeinsame Dokumentation

- gemeinsamer Datenfeldkatalog
- gemeinsame Software Imdas-Pro
- gemeinsame Verwendung von Regelwerken

gemeinsame Präsentation und Öffentlichkeitsarbeit

- in Portalen, Katalogen ...

Die staatlichen Museen ...

Archäologisches Landesmuseum

Badisches Landesmuseum Karlsruhe

Württembergisches Landesmuseum Stuttgart

Haus der Geschichte Baden-Württemberg

Lindenmuseum Stuttgart

Landesmuseum für Technik und Arbeit Mannheim

Staatsgalerie Stuttgart

Staatliche Kunsthalle Baden-Baden

Staatliche Kunsthalle Karlsruhe

Staatliches Museum für Naturkunde Karlsruhe

Staatliches Museum für Naturkunde Stuttgart

Und ein kommunales:

Reiss-Engelhorn-Museen Mannheim

Dienstleistungen für Museen

technische Betreuung:

Installation, Betrieb und laufende Sicherung der IMDAS-Pro-Datenbanken auf einer zentralen Serverfarm in Konstanz

dokumentarische Betreuung:

IMDAS-Pro: Koordinierung der Weiterentwicklung der Software, Programmschulungen, ständiger Ansprechpartner

Beratung in Fragen der wissenschaftlichen Dokumentation: Thesauri und Normdaten, dokumentarische Standards

Pan-Net Catalogue: Hilfestellung bei der Erarbeitung von Internetpräsentationen

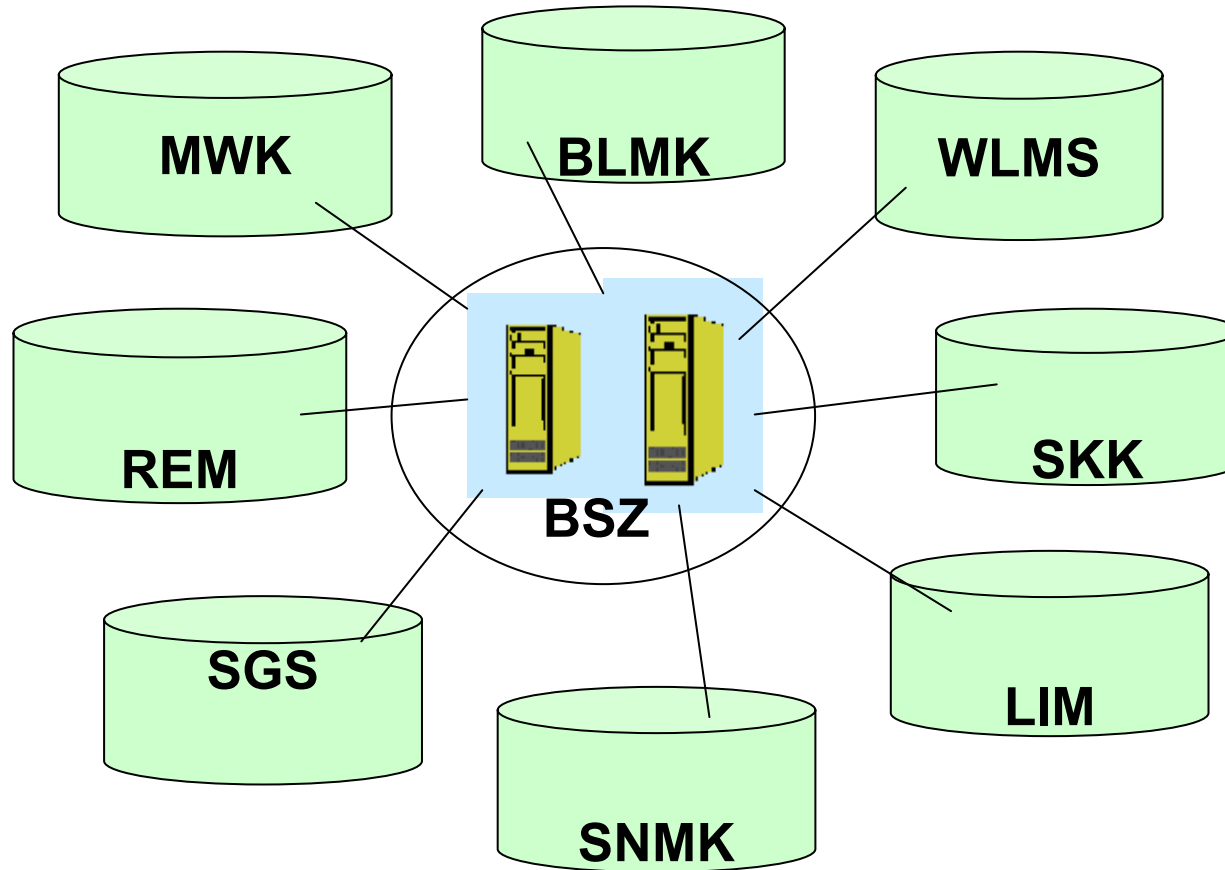

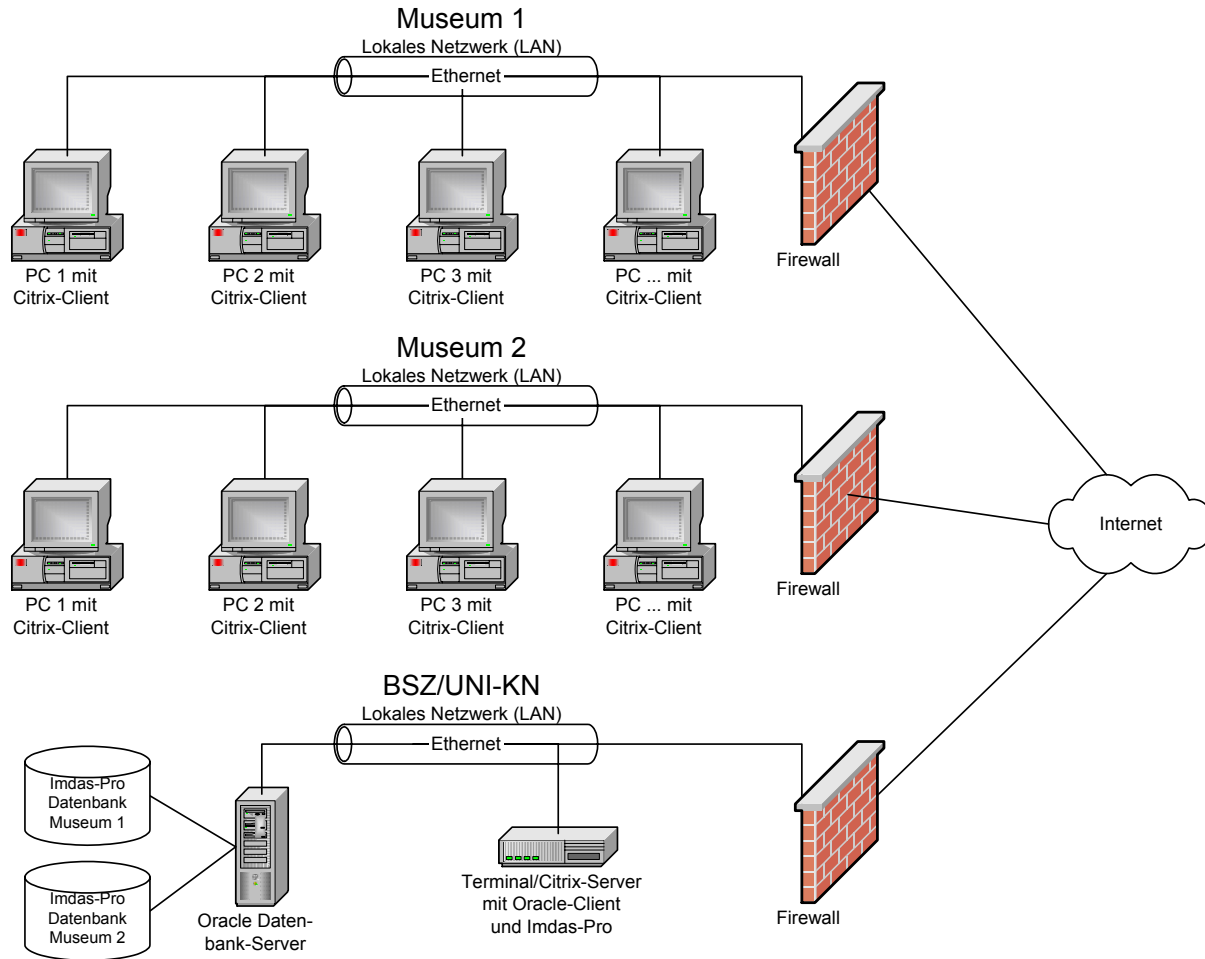

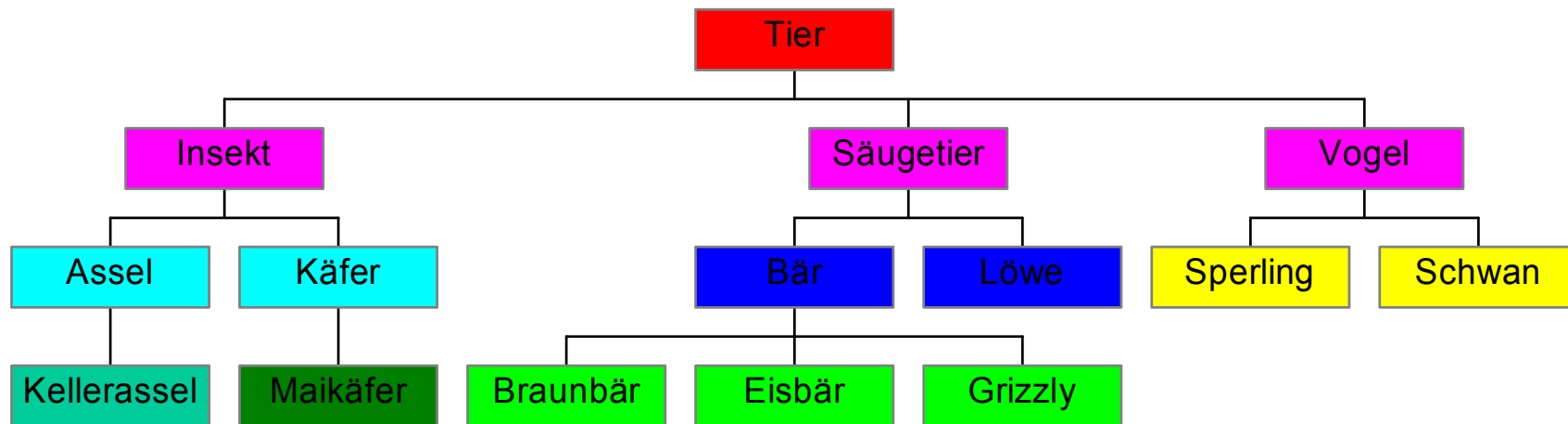

Mono- und polyhierarchische Thesauri

Monohierarchie

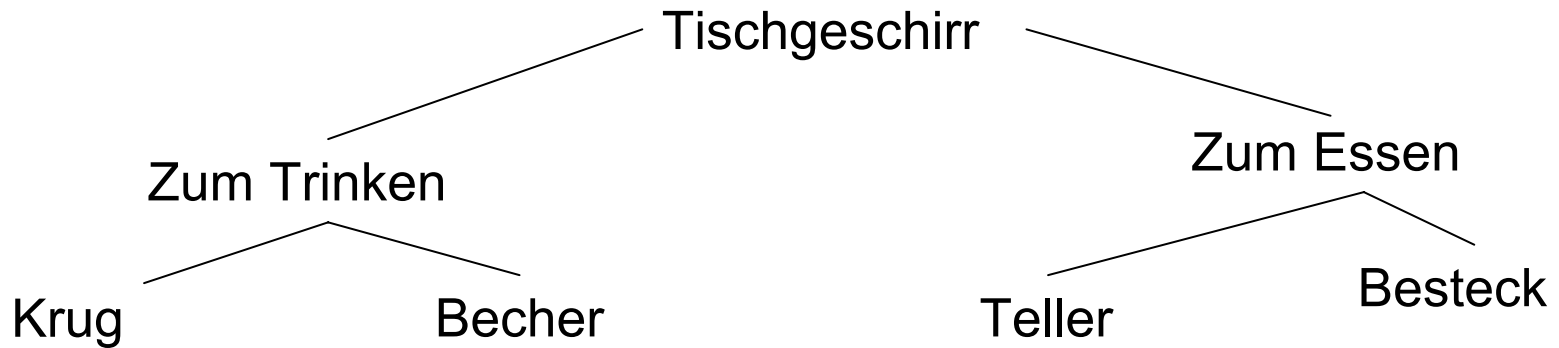

Polyhierarchie

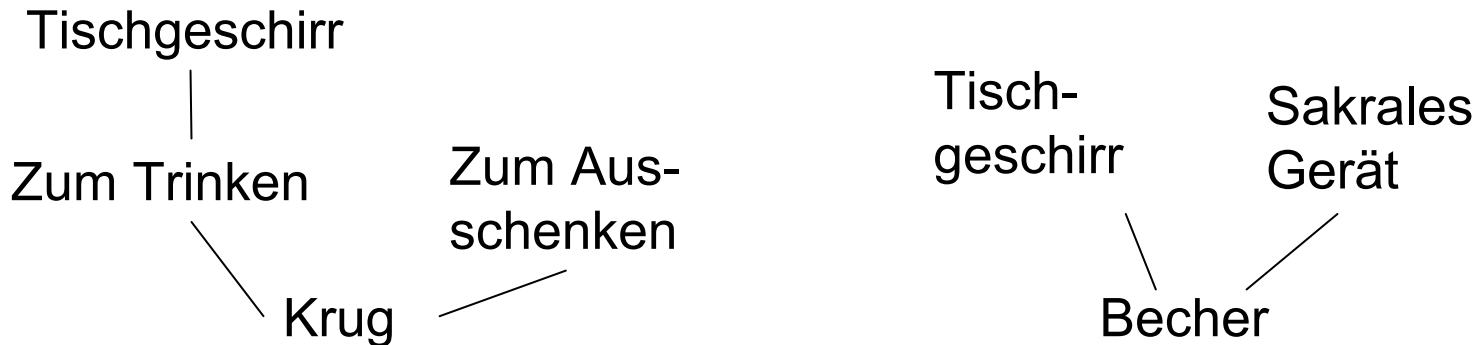

Einsatz von Normdateien im MusIS-Verbund

Einsatz vorhandener Normdateien:

AKL, TGN, Iconclass, GV100, etc.

Kooperative Thesauruserstellung (SWD-konform)

in den Bereichen:

Orte, Objektbezeichnung, Material, Technik ...

Samlungsausstellungen - Microsoft Internet Explorer

Adresse <http://www.landmuseum.de/samlungs/set.html>

Badisches Landesmuseum
Karlsruhe

Absolutismus und Aufklärung

Nur Bild | Bild & Text | Objekt 1 - 12 von 12

Besucherinfo
Sonderausstellungen
Samlungsausstellungen
Erlebnisort Museum
Kontakt
Wir über uns
Aktuelles
Newsletter
Presse
Museumshop
Links
Impressum

Suche

Der digitale Katalog

- Höfische Welt
- Porzellan - Das weiße Gold
- Die Kirche in Barock und Rokoko
- Rokoko
- Bauern - Handwerker - Bürger
 - Exponatauswahl
 - Möbel in Barock und Rokoko

Stichwortsuche:

Ansicht:

Automatenuhr
Birnkrug
Deckelpokal
Figur / Mann

Fertig

Start | Samlungsausst... | BSZ Intern - Das Intra... | Internet | 13:18

<http://www.landmuseum.de/samlungs/set.html>

Terrine - Microsoft Internet Explorer



<< | < zurück Objekt 9 von 12 Weitere Info Schließen weiter > | >>

Objektbezeichnung	Terrine
Titel	Deckelterrine in Form eines Wildschweinkopfes
Künstler	
Hersteller	Straßburger Fayencemanufaktur
Herstellungsort	Straßburg
Fundort/Herkunft	
Datierung	um 1750
Material	Fayence, Schmelzfarbe
Technik	Bemalung, Glasur
Inventarnummer	62/107
Maße	Höhe: 30cm; Breite: 42cm; Länge: 47cm;
Beschriftung	
Schlagworte	

Objektbezeichnung	Terrine
Titel	Deckelterrine in Form eines Wildschweinkopfes
Künstler	
Hersteller	Straßburger Fayencemanufaktur
Herstellungsort	Straßburg
Fundort/Herkunft	
Datierung	um 1750
Material	Fayence, Schmelzfarbe
Technik	Bemalung, Glasur
Inventarnummer	62/107
Maße	Höhe: 30cm; Breite: 42cm; Länge: 47cm;
Beschriftung	
Schlagworte	

MusIS – MuseumsInformationsSystem(e)

<http://titan.bsz-bw.de/cms/service/museen/>



Vielen Dank für Ihre Aufmerksamkeit.

